



ΑΡΗ 311.1_ Παραδοσιακή Αρχιτεκτονική και Σύγχρονοι Προβληματισμοί
Μαρία Κυρίσαββα_Μαρίνα Μιχαήλ_Στέλλα Ταουσιάνη

Κάτω Δρυς_ διαμόρφωση παραδοσιακών κατοικιών μέσα από κοινωνικές επιρροές



Κάτω Δρυς



Το χωριό Κάτω Δρυς είναι ένα ημιορεινό χωριό της επαρχίας Λάρνακας και βρίσκεται νοτιοδυτικά της πόλης. Είναι κτισμένο σε υψόμετρο 520 μέτρα πάνω από την επιφάνεια της θάλασσας και γειτνιάζει με τα χωριά Πάνω Λεύκαρα και Κάτω Λεύκαρα. Λόγω της σημαντικής οικονομικής θέσης που απέκτησε από το εμπόριο των κεντημάτων θεωρήθηκε ως ένα από τα πιο σημαντικά χωριά της Κύπρου γι' αυτό και αποτυπώνεται στο κυπριακό χαρτονόμισμα της λίρας.



Τα κοινωνικά γεγονότα που διαδραματίζονταν στο χωριό καθώς και η φήμη που απέκτησε, αντικατοπτρίζονται και στην αρχιτεκτονική του. Έχει μέχρι και σήμερα τη θέση ενός χωριού με όμορφη ιστορική και παραδοσιακή αρχιτεκτονική.

Τα επαγγέλματα, οι ασχολίες, οι συνήθειες και ακόμα οι σχέσεις ιδιωτικότητας των κατοίκων είναι οι τομείς που διαμόρφωσαν τα κτίσματα και τα κύρια χαρακτηριστικά τους.

Παρατηρούμε πως το κοινωνικό status διακρίνεται μέσα από την αρχιτεκτονική.

Η μελέτη μας εστιάζεται στο πως διαμορφώνονται οι παραδοσιακές κατοικίες του Κάτω Δρυ λόγω των εξής θεματικών:

**επαγγέλματα
ασχολίες, συνήθειες
σχέσεις ιδιωτικότητας**

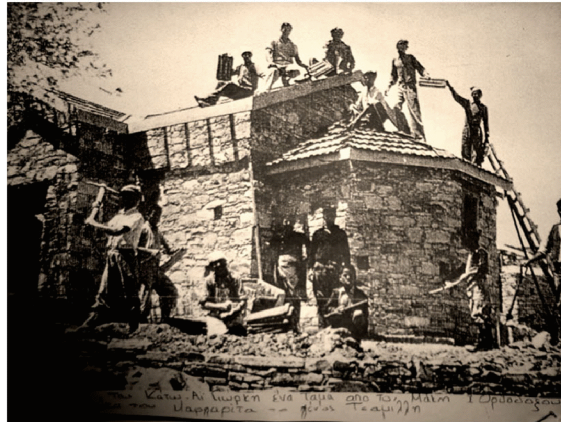

Μαρία Κυρίσαβα_Μαρίνα Μιχαήλ_Στέλλα Ταουσιάνη

ηλιακός_αυλή

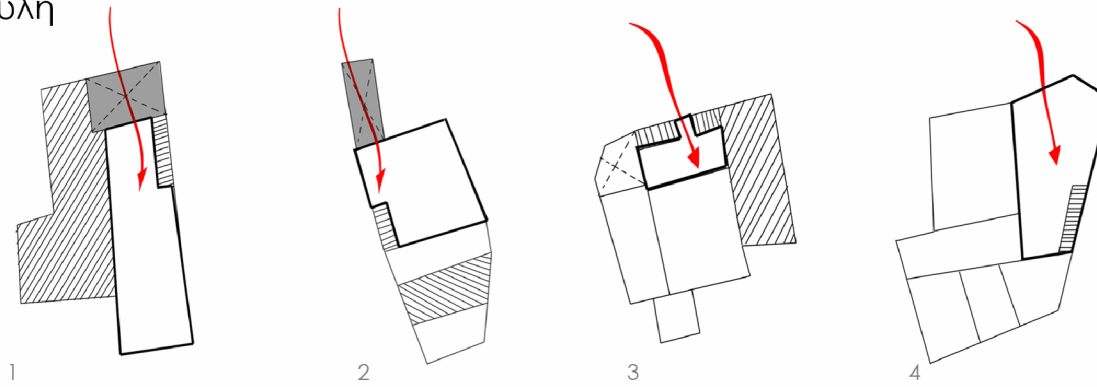

Ο ηλιακός αποτελεί σημαντικό μέρος της κατοικίας. Σε μερικές περιπτώσεις βρίσκεται στην **εισοδο** του οικοπέδου σε επαφή με τον **δρόμο** και την **αυλή**, ενώ σε άλλες περιπτώσεις έχει επαφή μόνο με την αυλή. Επομένως είναι χώρος διακίνησης για την μετάβαση του χρήστη στην αυλή. Ταυτόχρονα και η αυλή είχε πολύ σημαντικό κοινωνικό ρόλο καθώς εκεί **διαδραματίζονται ασχολίες** των κατοίκων όπως οι **συγκεντρώσεις** για το **κέντημα** καθώς και **φύλαξη προϊόντων** (χαρούπια). Το μέγεθος και η τοποθέτηση της στο **οδικό σύνορο** του οικοπέδου γινόταν για να εξυπηρετεί την ανάγκη αποθήκευσης αυτών των προϊόντων.

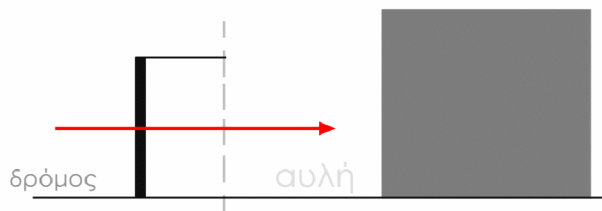

Μαρία Κυρίσαββα_Μαρίνα Μιχαήλ_Στέλλα Ταουσιάνη

δώμα

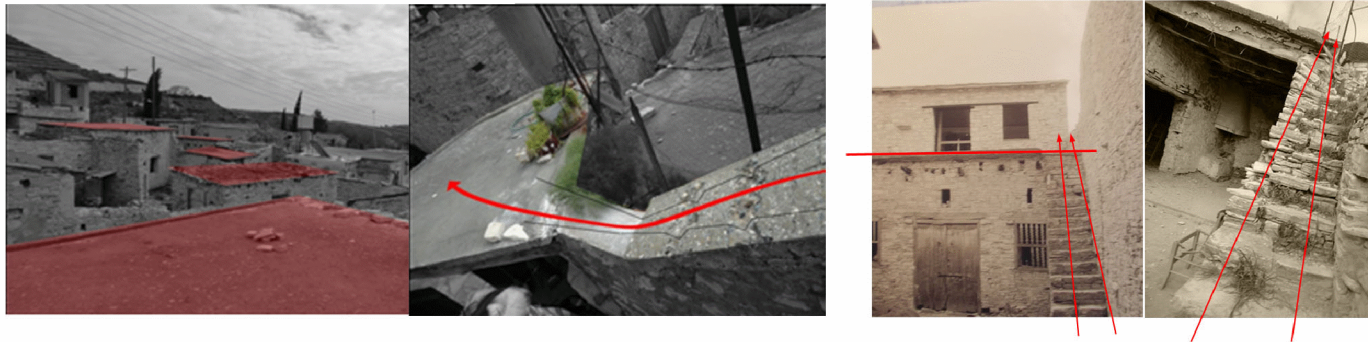
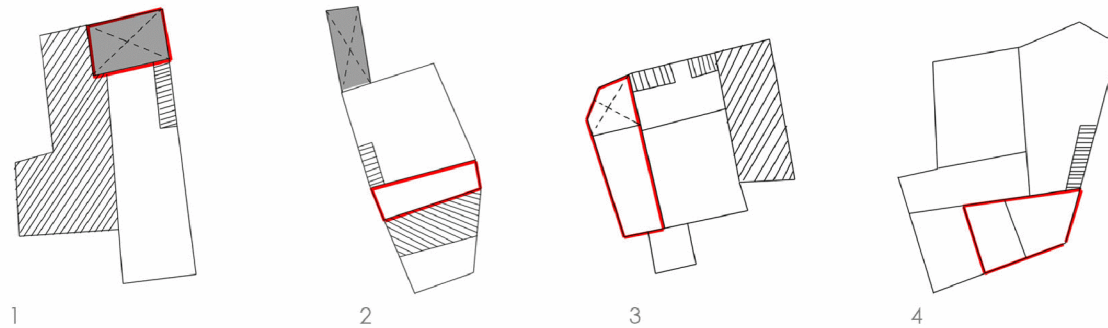

Στον Κάτω Δρυ συναντούμε ως επί το πλείστον επίπεδες στέγες-δώματα τα οποία εξυπηρετούσαν κάποιες βασικές ανάγκες των κατοίκων. Τα δώματα (οροφές των ισόγειων) σε μεγάλο ποσοστό ήταν **βατά** από τους ανθρώπους τόσο για **πρόσβαση στα δωμάτια** των ορόφων όσο και για κάποιες **δραστηριότητες** τους, όπως η αποξήρανση γεωργικών προϊόντων (σταφύλια).

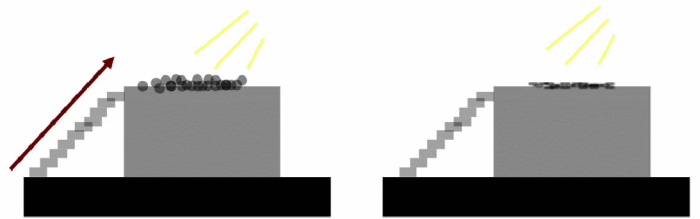

πρόσβαση μέσω σκάλας + αποξήρανση γεωργικών προϊόντων



επίπεδες οροφές- δώματα (απουσία κινκιδώματος) χρήση ως ηπαιθριος χώρος ξεκούρασης (βεράντα)

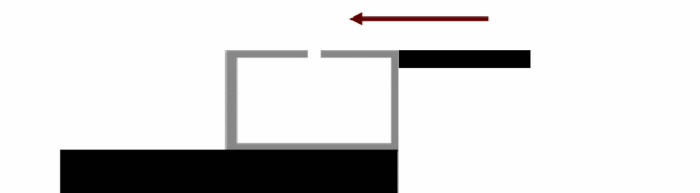

διαβάθμιση επιπέδων - επικοινωνία με δρόμο σε δεύτερο επίπεδο

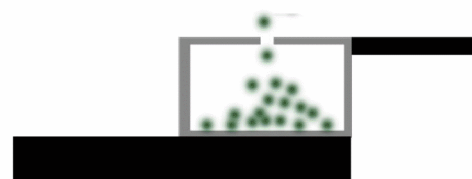

οπές στα δώματα άμεση αποθήκευση προϊόντων και είσοδος προϊόντων στο χώρο επεξεργασίας

Σε κάποιες περιπτώσεις, στα δώματα δημιουργούνταν κάποιες **οπές** για το γέμισμα των χώρων (σώσπιτα) με κάποια γεωργικά προϊόντα όταν υπήρχε και επικοινωνία του σπιτιού με το πάνω επίπεδο του δρόμου. Παράλληλα οι κάτοικοι δημιουργούσαν **ανεπίσημα δώματα** πάνω από τους ηλιακούς για την εξυπηρέτηση των ίδιων σκοπών.

Μαρία Κυρίσαβα_Μαρίνα Μιχαήλ_Στέλλα Ταουσιάνη

Στάβλος

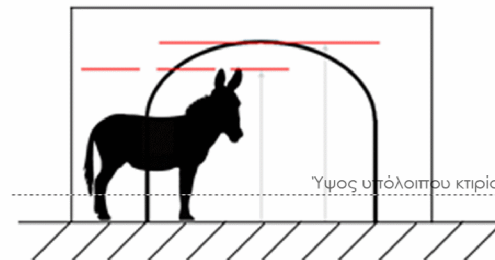
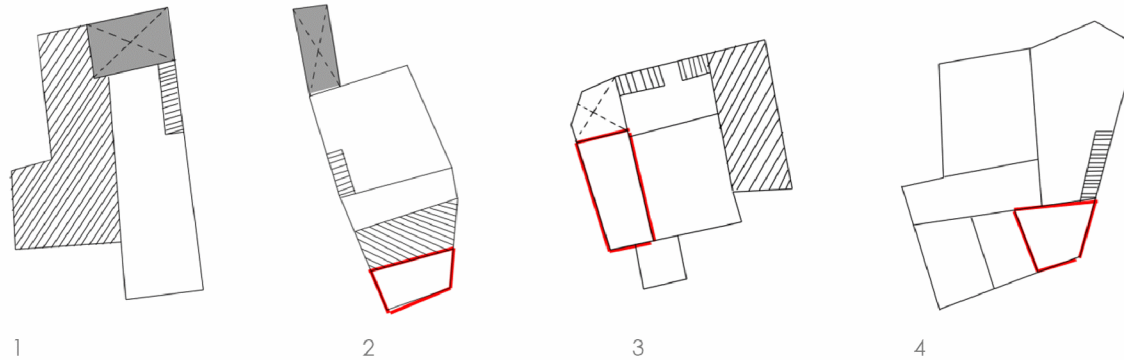

Τα ζώα αποτελούσαν αναπόσπαστο κομμάτι της καθημερινής ζωής των κατοίκων καθώς ήταν η κύρια πηγή εσόδων τους, εφόσον εξασφάλιζαν και την εκτέλεση πολλών εργασιών. Επομένως ήταν αναγκαίο να υπάρχει ένας στεγασμένος χώρος για να προστατεύονται. Αυτός ο χώρος, ο σταύλος, βρισκόταν είτε **εσωτερικά** του σπιτιού είτε **εξωτερικά** σε ένα πιο **χαμηλό επίπεδο** (περίπου 40εκ.), με πιο **χαμηλή πόρτα** από το ύψος του ανθρώπου και **χωρίς μεγάλα ανοίγματα**, παρά μόνο μικρά σε πιο ψηλό επίπεδο για αερισμό. Ταυτόχρονα οι ίδιοι οι χρήστες του σπιτιού σε μερικές περιπτώσεις έμεναν στο ίδιο δωμάτιο με τα ζώα για να δουλέψουν όχι μόνο λόγω της έλλειψης χώρου αλλά και γιατί τα ίδια τα ζώα θέρμαιναν τον χώρο.



Όψη ανοιγμάτων

Επηρεασμός σε μεγαλύτερη κλίμακα

Πλάτος του δρόμου – διαμορφωμένο στο κατάλληλο μήκος ώστε να περνά το «στρατούρι» (φορτωμένο γαϊδούρι)

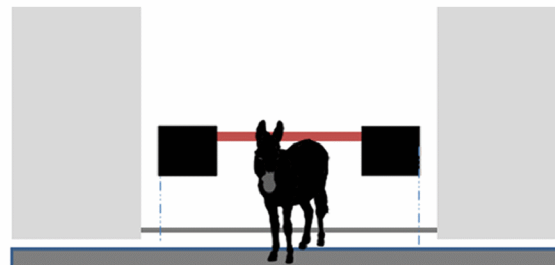

Μαρία Κυρίσαββα_Μαρίνα Μιχαήλ_Στέλλα Ταουσιάνη

ΣΩΣΠΙΤΟ

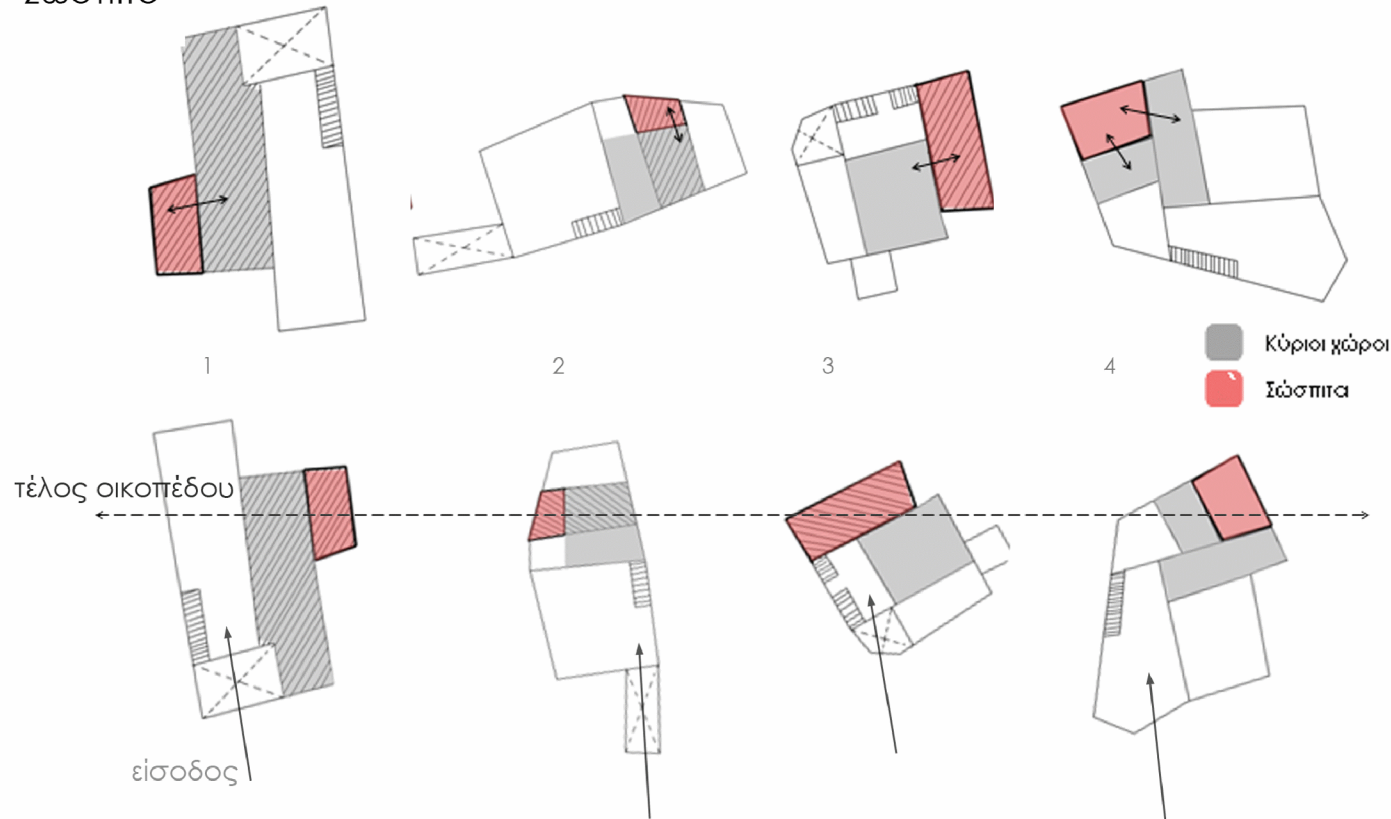

Το σώσπιτο αποτελούσε βοηθητικό χώρο του σπιτιού, ο οποίος χρησίμευε κυρίως ως **αποθηκευτικός χώρος**. Παρατηρείται συνήθως στο **βάθος** του οικοπέδου, πλησίον του κύριου δωματίου του σπιτιού (μακρυνάρι ή διχωρο).

Σε κάποιες περιπτώσεις(σχ.2) βρισκόταν ανάμεσα στους βασικούς χώρους (σαλόνι, κουζίνα) και αποτελούσε έτσι τον μοναδικό **τρόπο επικοινωνίας** μεταξύ τους.

Προϊόντα προσωπικής παραγωγής, τα οποία φυλάσσονται στο σώσπιτο



Σκέυη παραγωγής



Χαρούπια



Αμύγδαλα και σιτηρά



Λάδι, κρασί

Μαρία Κυρίσαββα_Μαρίνα Μιχαήλ_Στέλλα Ταουσιάνη

Σώσπιτο

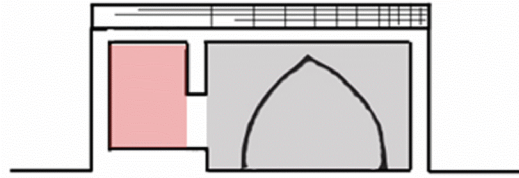

Άμεση επαφή κύριου δωματίου με σώσπιτο -
πρακτικότητα και εργονομία

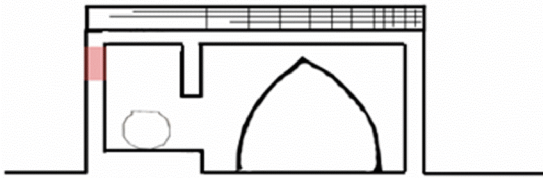

Μικρά και στενά ανοίγματα για καλή φύλαξη και
διατήρηση των προϊόντων σε σκοτεινό και
δροσερό μέρος - εργονομία

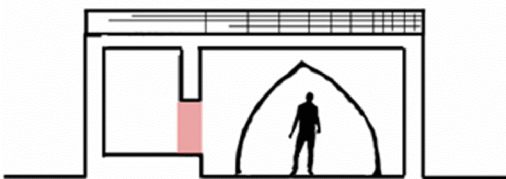

Γίνεται χρήση του και ως κρύπτη(κρυψώνα).
Μικρότερη είσοδος από τις κανονικό μέγεθος.

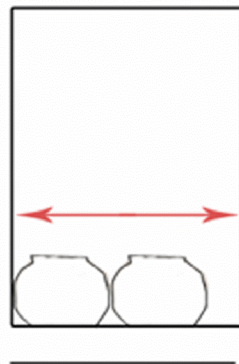

Το πλάτος του αποθηκευτικού χώρου (σώσπιτο) ήταν
ανάλογο των διαστάσεων των πιθαριών . Η κατασκευή
του χώρου, ήταν απόλυτα βασισμένη στο μέγεθος των
σκευών και στις πλείστες περιπτώσεις γινόταν πρώτα η
τοποθέτηση των πιθαριών και έπειτα κτιζόταν το δωμάτιο.

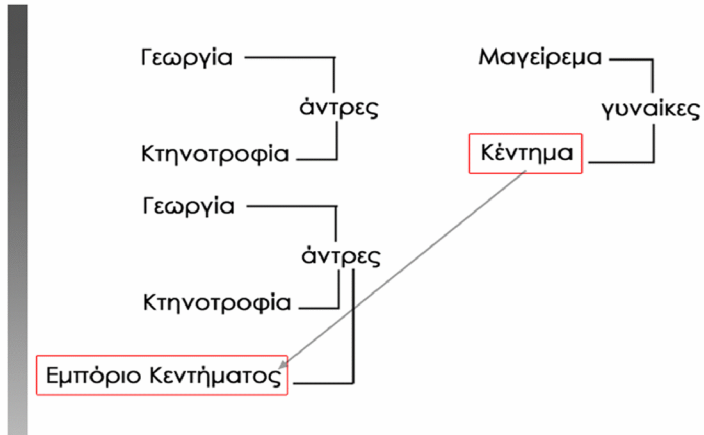

Το λευκαρίτικο κέντημα είναι δραστηριότητα που αναπτύχθηκε κυρίως στις αρχές 19ου αιώνα. Η τέχνη του λευκαρίτικου ξεκίνησε από τον Κάτω Δρυ και εξαπλώθηκε στα γύρω χωριά (Πάνω Λεύκαρα, Κάτω Λεύκαρα).

Το 1930 έγινε αναγνώριση της αξίας Λευκαρίτικου και πώληση προϊόντος του οποίου η κατασκευή αποτελούσε παλαιότερα μια καθημερινή δραστηριότητα.

Αυτό είχε ως αποτέλεσμα την αλλαγή του ρόλου της γυναίκας στην κοινωνία εφόσον ένα προϊόν που δημιουργούσε η ίδια συντηρούσε ολόκληρη την οικογένεια. Παράλληλα η οικονομική κατάσταση και το βιοτικό επίπεδο του χωριού βελτιώθηκαν σε μεγάλο βαθμό λόγω των συχνών ταξιδιών, τόσο στο εσωτερικό όσο και στο εξωτερικό για πώληση του προϊόντος. Θα ήταν επομένως αναπόφευκτο αυτές οι κοινωνικοοικονομικές διαφοροποιήσεις να μην επηρεάσουν και τη αρχιτεκτονική του Κάτω Δρυ.

Μετά το 1930 γίνεται και η εμφάνιση **νεοκλασικών κατοικιών** στις οποίες παρατηρείται περισσότερη έμφαση στην **αισθητική** (ένδειξη πλούτου) και στην **προβολή** (διαφοροποίηση κατοικιών ανάλογα με την κοινωνική-οικονομική κατάσταση).

Ένταξη στον ιστό του χωριού

Έγινε στροφή προς στο **δημόσιο δρόμο** και η ένταξη τους στο **κέντρο του χωριού** σε πολύ κοντινή απόσταση από την εκκλησία η οποία είχε ένα πολύ σημαντικό κοινωνικό ρόλο.

νεοκλασικά σπίτια-εμπλουτισμός πρόσοψης στην πορεία του χρόνου





Στις νεοκλασικές κατοικίες παρατηρούμε **συμμετρία στις όψεις** και **επίχρισμα** με το οποίο γίνεται επικάλυψη κατασκευαστικών υλικών.

Η όψη των **νεοκλασικών κατοικιών** βρίσκεται σε άμεση σχέση με τον δρόμο κτισμένη πάνω στο οδικό σύνορο δίνοντας έτσι άμεση οπτική με αυτόν.

Παράλληλα διακρίνουμε **υποχώριση τμήματος της πρόσοψης** για σηματοδότηση της εισόδου. Αυτά τα χαρακτηριστικά είναι προεκτάσεις των κοινωνικών αναγκών προβολής.

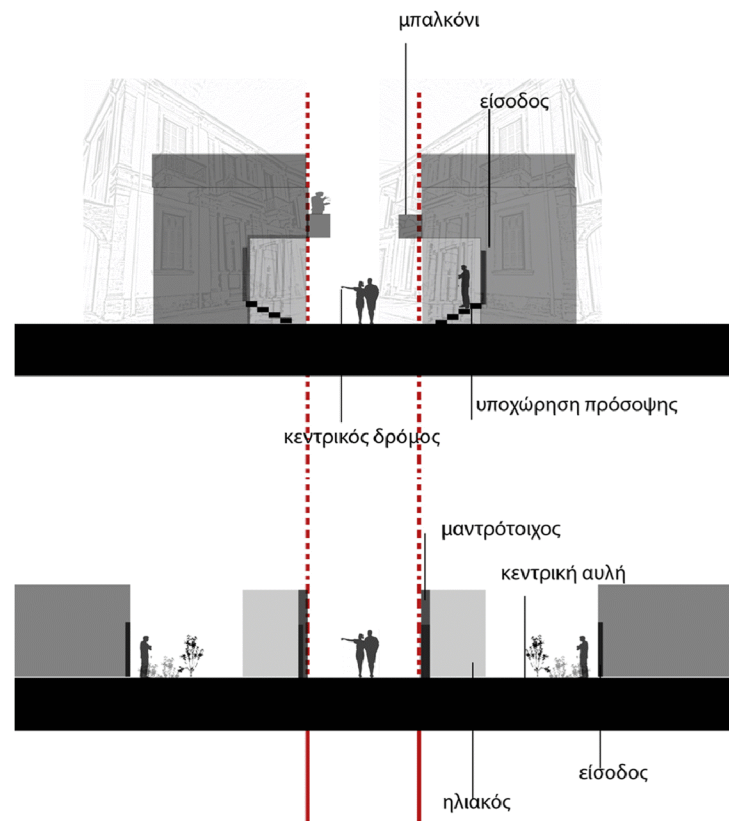

υποχώριση κεντρικού μέρους της πρόσοψης



μαντρότοιχος

Αντιθέτως οι **απλές κατοικίες** είναι στραμμένες **προς την αυλή** έχοντας την είσοδο προς τους κύριους χώρους του σπιτιού σε **μεγάλη απόσταση από τον κεντρικό δρόμο** λόγω του ότι στο ενδιάμεσο παρεμβάλλεται ο μαντρότοιχος και η κεντρική αυλή.

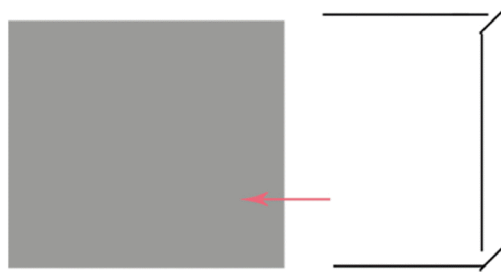
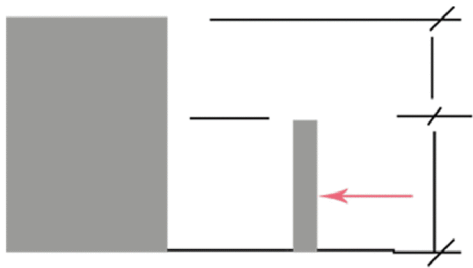

Στην απλή κατοικία η είσοδος γίνεται μέσω του μαντρότοιχου στην αυλή και όχι στον κύριο χώρο . Στις νεοκλασικές γίνεται μέσω της εισόδου που γίνεται στην όψη.

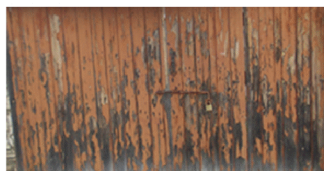
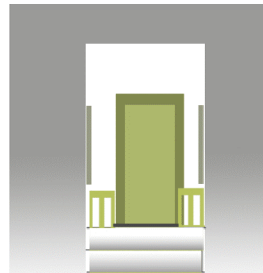
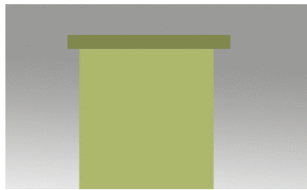

Στα νεοκλασικά σπίτια υπάρχουν **περίτεχνες διακοσμήσεις** και **πολυπλοκότητα στην όψη**. Γίνεται προσθήκη **περίτεχνου κιγκλιδώματος** και εφαρμογή επεξεργασμένου μαρμάρου με πλούσιο διάκοσμο. Ταυτόχρονα γίνονται εμφανείς οι στηρίξεις και οι **διακοσμημένοι κίονες**. Στοιχεία που εξυπηρετούν αισθητικούς σκοπούς σε αντίθεση με την πρακτικότητα και την λειτουργικότητα που χαρακτηρίζει τις απλές κατοικίες.

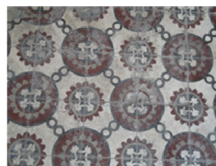

Μαρία Κυρίσαββα_Μαρίνα Μιχαήλ_Στέλλα Ταουσιάνη

Σχέσεις ιδιωτικότητας

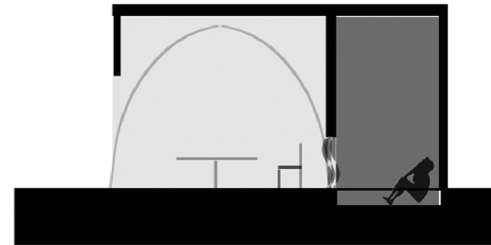
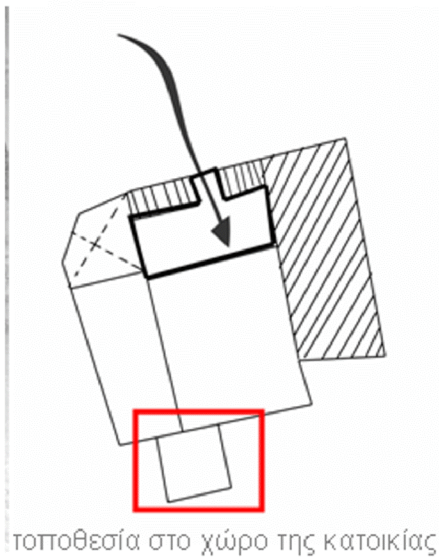

Οι επιδρομές κατακτητών στην Κύπρο δημιούργησαν έντονα το αίσθημα **ανασφάλειας** και στους κατοίκους του Κάτω Δρυ. Οι περισσότερες κατοικίες διατάσσονται με τέτοιο τρόπο ώστε να παρουσιάζουν κάποια **εσωστρέφεια** ως προς τον δρόμο ο οποίος συμβόλιζε κατά κάποιο τρόπο τον κίνδυνο. Γι' αυτόν το λόγο οι κατοικίες αποφεύγουν την άμεση επαφή με το δρόμο, δημιουργώντας αρκετά ισχυρά όρια προς το μέρος του. Αυτός είναι και ένας κύριος λόγος δημιουργίας του **“μαντρότοιχου”**.

Ο φόβος από τους κατακτητές γίνεται επίσης ο λόγος δημιουργίας ενός ειδικού χώρου προστασίας, της “κρύπτης”.

Η **κρύπτη** ήταν ένας **μικρός** και **σκοτεινός** χώρος (περίπου 3Χ2,μ), **χωρίς ανοίγματα**. Βρισκόταν στο **βάθος του σπιτιού** με άμεση όμως πρόσβαση από το διχωρό. Η είσοδος στην κρύπτη γινόταν μέσω ενός μικρού ανοίγματος, πλάτους 50 cm, ύψους περίπου 120 cm ενώ ο χώρος κρυβόταν μέσω ενός υφάσματος.

Αντιθέτως οι σχέσεις μεταξύ των κατοικιών ήταν πολύ εξωστρεφείς λόγω των πολύ φιλικών σχέσεων που υπήρχαν μεταξύ των κατοίκων.

Όπως φαίνεται στα διαγράμματα 1.α, 1.β οι κατοικίες **δεν είχαν ξεκάθαρες και απόλυτες οριοθετήσεις** μεταξύ τους, και οι διαφορετικές ιδιοκτησίες ενώνονταν μέσω μιας **κοινής καμάρας**. Στη συνέχεια όμως με το πέρασμα του χρόνου δεν υπήρχε πλέον η ανάγκη επικοινωνίας σε μεγάλο βαθμό και έτσι παρατηρούμε δημιουργία ορίων μέσω του **γειμίσματος της καμάρας** που προουπήχε.

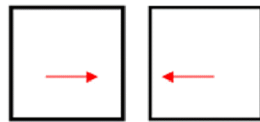
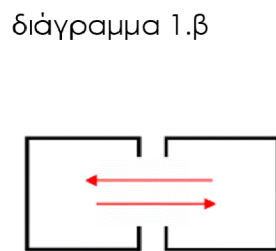

<p>ιδιωτικότητα</p>			
<p>ασχολία</p>			
<p>επαγγέλματα γεωργία ενασχόληση μεταφορά</p>			
<p>αποθήκευση</p>			
<p>εμπόριο κεντήματος</p>			